

Centrifugador

MODELOS:

2", 3", 4", 5", 6"

CARACTERÍSTICAS

Los filtros incorporan una conexión para poder poner una válvula de drenaje de agua en el depósito para sacar la arena, también se puede extraer el cartucho filtrante para realizar una limpieza manual.

VENTAJAS

Colocación recomendable detrás de un elemento separador de arena para eliminar las pequeñas partículas que generalmente son más difíciles de decantar.

No se puede utilizar para aguas que contengan piedras o trozos de metal, ya que podría romper la malla en pocos minutos.

Se suministra un kit de 5 tapones para poder ajustar el caudal necesario.

CARACTERÍSTICAS TÉCNICAS

Carcasa metálica: Tubo en acero al carbono según normativa.

Cartucho filtrante: En PN-10.

Pintura: Granallado de arena, imprimación de zinc + capa epoxi poliéster termolacado al horno.

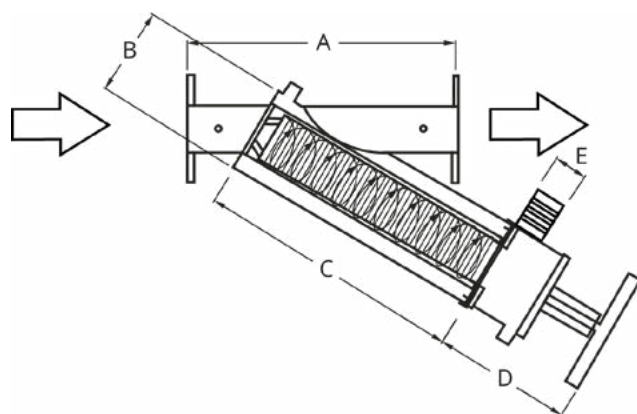

Código	Conexiones (Rosca/Brida)	DIMENSIONES					Peso (kg)
		A (mm)	B (mm)	C (mm)	D (mm)	E (pulgadas)	
420502	2" Rosca	440	165	300	260	1"	13
420503	3" Rosca	580	165	450	260	1"	23
420504	4" Brida	680	220	600	260	1"	32
420505	5" Brida	750	220	750	260	1"	40
420506	6" Brida	750	275	750	130	1½"	48

Código	Conexiones (Rosca/Brida)	Caudal máximo
		(m³/h)
420502	2" Rosca	20
420503	3" Rosca	40
420504	4" Brida	85
420505	5" Brida	95
420506	6" Brida	140